

ONTDEK DE WERELD VAN



VYBER

E-BIKES

vyber.com

Prestaties en beleving in een nieuw perspectief

Resultaten waar we trots op zijn

Kieskeurig E-bike Duurtest 2023

'De Vyber Ride E1 Pro kreeg de handen van alle drie de testers op elkaar (voor de veiligheid natuurlijk niet tijdens het fietsen). Elisabeth Langeler meldt bij haar aanbeveling: "Ik zou deze fiets zeker aanbevelen en ook zelf kopen. Ik heb heerlijk gefietst met voldoende actieradius voor een flinke tocht. Ook de automodus beviel zeer goed." De fiets oogt robuust, maar fietst heel licht. Met voldoende zitcomfort en vering om zowel de stad als de natuur te bedwingen.'



Review van een tester

'De motor is erg krachtig en is heel gemakkelijk via het kleurendisplay te bedienen. Op het display zie je de benodigde informatie. Er zitten 7 versnellingen op de fiets wat ik ruim voldoende vind. Schakelen gaat heel soepel. De fiets trekt snel op na stilstand (direct drive) wat prettig is bij woon-werk ritten door de stad vol stoplichten.'

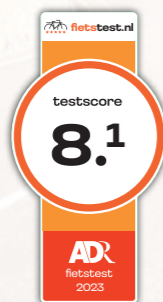

Méér kracht. Méér actieradius. Vyber overtreft je verwachtingen.



Fluisterstil en brute kracht

De digitaal aangestuurde, fluisterstille en bijzonder krachtige Vyber E-silence Comfort middenmotor heeft een koppel van maar liefst 80 Newtonmeter! Deze motor is bovendien klein en licht.



Ga verder, bereik meer

Actieradius is allesbepalend. Bij Vyber hebben we batterijen met maar liefst 630 wh capaciteit. Zo kan je tot wel 170 échte kilometers fietsen!



Betaalbare luxe, meer voor minder

Het Vyber Xperience Color display biedt geavanceerde informatie weergegeven op een duidelijk en helder kleuren display. Inclusief een eenvoudig te bedienen stuurbediening.

De fluisterstille middenmotor met brute kracht

Vyber E-silence Comfort motoren

Vyber E-silence Comfort middenmotoren zijn ontwikkeld om uit te blinken. We hebben onszelf als doel gesteld om te innoveren met extreem krachtige, superstille en slimme motoren.

E-silence Breeze

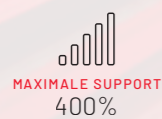

E-silence Comfort+

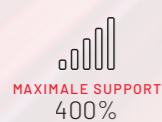

Feel the flow met Direct Drive Technology

Met extra ingebouwde sensortechnologie levert de middenmotor in minder dan 10 milliseconden de gewenste trapondersteuning.

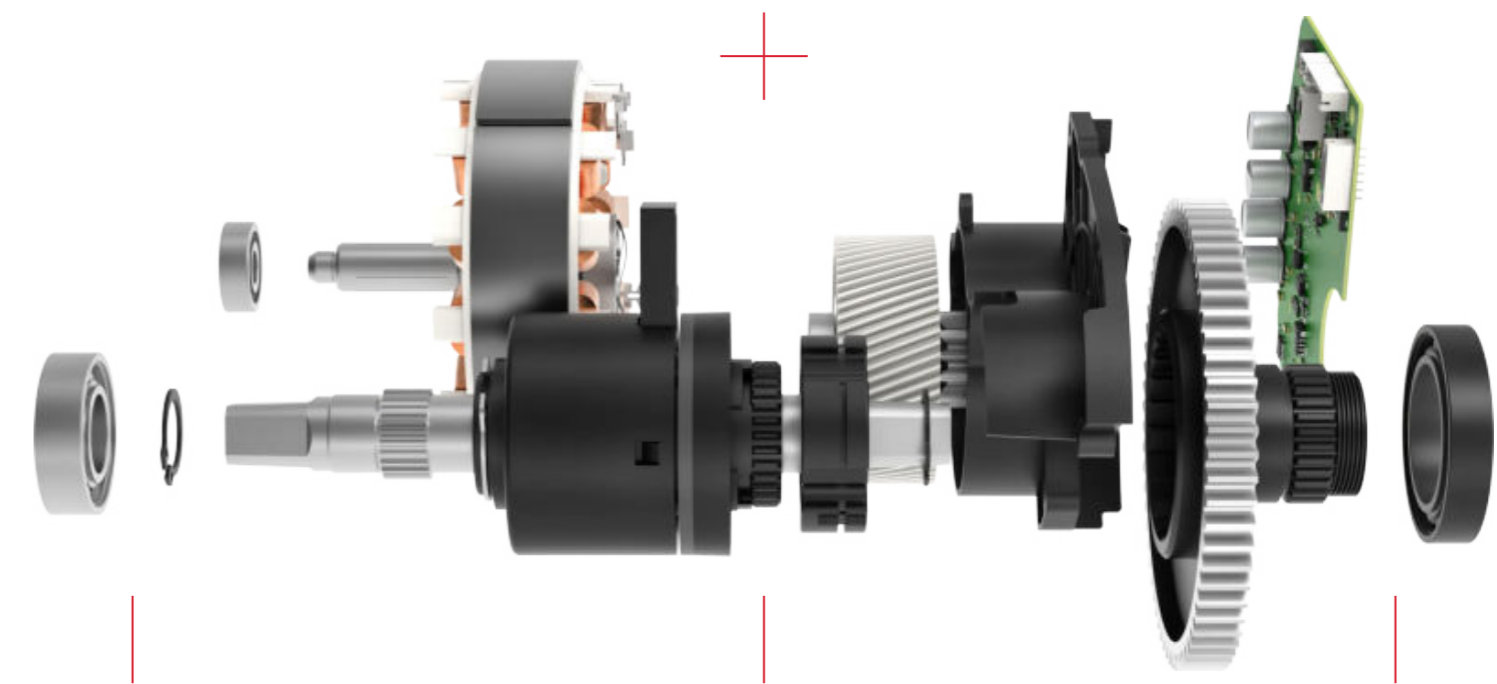

Fluisterstil en krachtig

De digitaal aangestuurde, fluisterstille en bijzonder krachtige Vyber E-silence Comfort+ middenmotor heeft een koppel van maar liefst 80 Newtonmeter! Deze motor is bovendien klein en licht.

Natuurlijke ondersteuning

De middenmotor wordt aangestuurd door volledig digitaal gecontroleerde trapkrachtsensoren. De intelligente trapkrachtsensor meet hoeveel kracht je op de pedalen zet. Zet je meer kracht, dan krijg je meer ondersteuning. Dit zorgt voor een natuurlijke fietservaring.

Stabiele wegligging

Dankzij de lage plaatsing van de aandrijfunit is de e-bike perfect in balans. Dit zorgt voor een betere wegligging en hierdoor heb je meer controle over je e-bike.

Ga verder, bereik meer

Ridiculous Range Ga voor het maximale

Vyber e-bikes zijn uitgerust met zeer krachtige motoren. Het is de kunst om met krachtige motoren ook nog grote afstanden te kunnen fietsen. Daarom gaan we met onze Ridiculous Range batterijen een stap verder.

Handig: optimaliseer de actieradius en levensduur van de batterij

De batterij is zo ontworpen dat deze prima functioneert binnen een groot temperatuurbereik, maar de ideale temperatuur bij gebruik ligt tussen de 16 en 22 °C.

 16 - 22 °C

Bekijk alle tips op: www.vyber.com/batterij

Actieradius is allesbepalend

Grensverleggende actieradius tot 170 échte kilometers.

— Zo kan je met 1 lading tot wel 170 échte kilometers fietsen, is het niet nodig om de fiets iedere dag bij te laden en ben je in de toekomst verzekerd van voldoende actieradius. Door onze vriendelijke prijzen ligt het maximale nu binnen ieders handbereik.



Kies jouw actieradius

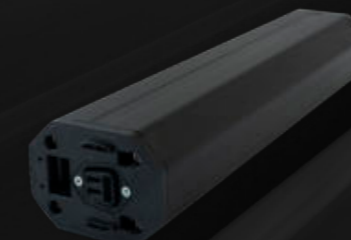
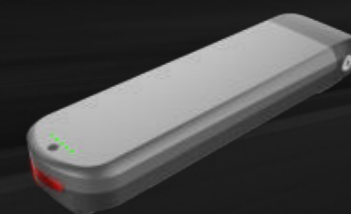

Long Range 400wh

10.5 Ah

ECO MODE 60 KM

TURBO MODE 35 KM

Power Range 500wh

14.5 Ah

ECO MODE 110 KM

TURBO MODE 60 KM

Ridiculous Range 630wh

17.5 Ah

ECO MODE 170 KM

TURBO MODE 85 KM

Intube Long Range 420wh

10.5 Ah

ECO MODE 60 KM

TURBO MODE 35 KM

Intube Power Range 520wh

14.5 Ah

ECO MODE 135 KM

TURBO MODE 60 KM

Intube Ridiculous Range 600wh

16.75 Ah

ECO MODE 160 KM

TURBO MODE 80 KM

Overtreft alle verwachtingen!



Ride E1 Lite Onyx Black

vanaf € 2.249

Prijskiller! Een Limited Edition e-bike met geweldige specificaties.

- ✓ Deze opvallende e-bike is uitgerust met een Vyber E-silence Breeze 65 Newtonmeter middenmotor.
- ✓ Krachtige en goed te doseren Shimano schijfremmen die werken op hydraulische oliedruk.
- ✓ Shimano Nexus 7 versnellingen.
- ✓ Verende voorvork en een verstelbare stuurpen.
- ✓ Lichtgewicht aluminium frame.



Ride E1 Lite Onyx Black



Kleur: Onyx Black
Framemaat heren: 57 cm / 61 cm
Framemaat dames: 49 cm / 53 cm / 57 cm
Display: Vyber Xperience display + stuurbediening

Uitgerust met Vyber
E-silence Breeze
middenmotor



MAXIMALE KOPPEL
65 Nm

MAXIMALE SUPPORT
400%

FLUISTERSTIL
Ssst..

Long Range 400wh

10.5 Ah	€ 2.249
ECO MODE	60 KM
TURBO MODE	35 KM

Power Range 500wh

14.5 Ah	€ 2.349
ECO MODE	110 KM
TURBO MODE	60 KM

Ridiculous Range 630wh

17.5 Ah	€ 2.449
ECO MODE	170 KM
TURBO MODE	85 KM



Goed uit de test!
AD Fietstest 2022

Overtreft alle verwachtingen!



Ride E1 Lite Silent Grey

vanaf € 2.249

Prijskiller! Een Limited Edition e-bike met geweldige specificaties.

- ✓ Deze opvallende e-bike is uitgerust met een Vyber E-silence Breeze 65 Newtonmeter middenmotor.
- ✓ Krachtige en goed te doseren Shimano schijfremmen die werken op hydraulische oliedruk.
- ✓ Shimano Nexus 7 versnellingen.
- ✓ Verende voorvork en een verstelbare stuurpen.
- ✓ Lichtgewicht aluminium frame.



Ride E1 Lite Silent Grey

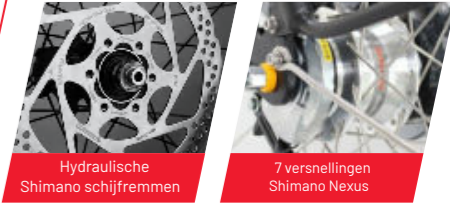

Kleur: Silent Grey
Framemaat heren: 57 cm / 61 cm
Framemaat dames: 49 cm / 53 cm / 57 cm
Display: Vyber Xperience display + stuurbediening

Uitgerust met Vyber **E-silence Breeze** middenmotor



MAXIMALE KOPPEL
65 Nm

MAXIMALE SUPPORT
400%

FLUISTERSTIL
Ssst..

Long Range 400wh

10.5 Ah	€ 2.249
ECO MODE	60 KM
TURBO MODE	35 KM

Power Range 500wh

14.5 Ah	€ 2.349
ECO MODE	110 KM
TURBO MODE	60 KM

Ridiculous Range 630wh

17.5 Ah	€ 2.449
ECO MODE	170 KM
TURBO MODE	85 KM



Goed uit de test!
AD Fietstest 2022

Comfort en kracht komen samen



Ride E1 Night Black Blue

vanaf € 2.399

Een e-bike waar je trots op mag zijn.

- ✓ Deze comfortabele e-bike is uitgerust met een Vyber E-silence Comfort+ middenmotor met Direct Drive Technology.
- ✓ Krachtige en goed te doseren Shimano schijfremmen die werken op hydraulische oliedruk.
- ✓ Shimano Nexus 7 versnellingen.
- ✓ Eindeloos fietsen door een batterijkeuze tot maar liefst 630 Wh.
- ✓ Connected Ride ready.



Ride E1 Night Black Blue



Hydraulische Shimano schijfremmen
7 versnellingen Shimano Nexus
Kleur: Night Black / Blue
Framemaat heren: 57 cm / 61 cm
Framemaat dames: 49 cm / 53 cm / 57 cm
Display: Vyber Xperience display + stuurbediening



Uitgerust met Vyber E-silence Comfort+ middenmotor



MAXIMALE KOPPEL
80 Nm

MAXIMALE SUPPORT
400%

FLUISTERSTIL
Ssst..

DIRECT DRIVE ASSIST
10 ms

Long Range 400wh	
10.5 Ah	€ 2.399
ECO MODE	60 KM
TURBO MODE	35 KM

Power Range 500wh	
14.5 Ah	€ 2.499
ECO MODE	110 KM
TURBO MODE	60 KM

Ridiculous Range 630wh	
17.5 Ah	€ 2.599
ECO MODE	170 KM
TURBO MODE	85 KM

3 JAAR
CONNECTED RIDE
BASIC
voor €199

Comfort en kracht komen samen



Ride E1 Night Black Red

vanaf € 2.399

Een e-bike waar je trots op mag zijn.

- ✓ Deze comfortabele e-bike is uitgerust met een Vyber E-silence Comfort+ middenmotor met Direct Drive Technology.
- ✓ Krachtige en goed te doseren Shimano schijfremmen die werken op hydraulische oliedruk.
- ✓ Shimano Nexus 7 versnellingen.
- ✓ Eindeloos fietsen door een batterijkeuze tot maar liefst 630 Wh.
- ✓ Connected Ride ready.



Ride E1 Night Black Red



Hydraulische Shimano schijfremmen

7 versnellingen Shimano Nexus

Kleur: Night Black / Red
Framemaat heren: 57 cm / 61 cm
Framemaat dames: 49 cm / 53 cm / 57 cm
Display: Vyber Xperience display + stuurbediening

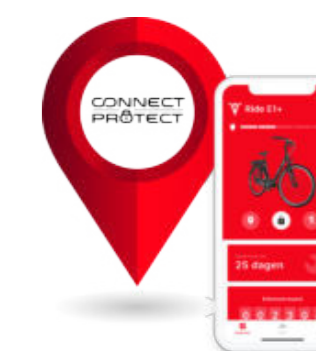

Uitgerust met Vyber E-silence Comfort+ middenmotor



MAXIMALE KOPPEL
80 Nm

MAXIMALE SUPPORT
400%

FLUISTERSTIL
Ssst..

DIRECT DRIVE ASSIST
10 ms

Long Range 400wh

10.5 Ah	€ 2.399
ECO MODE	60 KM
TURBO MODE	35 KM

Power Range 500wh

14.5 Ah	€ 2.499
ECO MODE	110 KM
TURBO MODE	60 KM

Ridiculous Range 630wh

17.5 Ah	€ 2.599
ECO MODE	170 KM
TURBO MODE	85 KM

3 JAAR
CONNECTED RIDE
BASIC
voor €199

Onweerstaanbaar. En onvergelijkbaar.



Ride S1 Pro Matt Night Black

vanaf € 2.749

Geniet van baanbrekende prestaties. Deze sportieve e-bike is gemaakt voor iedereen die wil opvallen.

- ✓ Extreem krachtige Vyber E-silence Comfort middenmotor.
- ✓ Krachtige en goed te doseren Shimano schijfremmen die werken op hydraulische oliedruk.
- ✓ Stijlvol achterlicht geïntegreerd in de bagagedrager.
- ✓ Batterij geïntegreerd in het frame. Eenvoudig uitneembaar.
- ✓ Vyber Xperience display + stuurbediening.



Ride S1 Pro Matt Night Black



Kleur: Matt Night Black / Red
Framemaat heren: 57 cm / 61 cm
Framemaat dames: 49 cm / 53 cm / 57 cm
Display: Vyber Xperience display + stuurbediening



Uitgerust met Vyber **E-silence Comfort** middenmotor



MAXIMALE KOPPEL
80 Nm

MAXIMALE SUPPORT
400%

FLUISTERSTIL
Ssst..

Intube Long Range 400wh

10.5 Ah	€ 2.749
ECO MODE	60 KM
TURBO MODE	35 KM

Intube Power Range 500wh

14.5 Ah	€ 2.949
ECO MODE	135 KM
TURBO MODE	60 KM



NIEUW

Batterij geïntegreerd in het frame. Eenvoudig uitneembaar.

Highlife met beltdrive



Ride S1 Pro Belt Pearl Grey

vanaf € 2.999

De e-bike met riemaandrijving! Zeer onderhoudsarm, bijzonder duurzaam en geruisloos fietsen. Dat zijn de voordelen van een e-bike met riemaandrijving.

- ✓ Een e-bike met riemaandrijving is stil, soepel en onderhoudsarm.
- ✓ Extreem krachtige Vyber E-silence Comfort+ middenmotor met Direct Drive Technology.
- ✓ Krachtige en goed te doseren Shimano schijfremmen die werken op hydraulische oliedruk.
- ✓ Batterij geïntegreerd in het frame. Eenvoudig uitneembaar.
- ✓ Hoogwaardig Xperience Color kleurendisplay.



Ride S1 Pro Belt Pearl Grey



Kleur: Pearl Grey / White
Framemaat heren: 57 cm / 61 cm
Framemaat dames: 49 cm / 53 cm / 57 cm
Display: Vyber Xperience Color display + stuurbediening



Uitgerust met Vyber **E-silence Comfort+** middenmotor









MAXIMALE KOPPEL
80 Nm

MAXIMALE SUPPORT
400%

FLUISTERSTIL
Ssst..

DIRECT DRIVE ASSIST
10 ms

Intube Long Range 400wh	
 10.5 Ah	€ 2.999
 ECO MODE	60 KM
 TURBO MODE	35 KM

Intube Power Range 500wh	
 14.5 Ah	€ 3.199
 ECO MODE	135 KM
 TURBO MODE	60 KM



NIEUW
Batterij geïntegreerd in het frame. Eenvoudig uitneembaar.

Val voor de kleur. Val voor de prijs.



Ride E1 Pro Special Edition

vanaf € 2.499

Verras vriend en vijand met deze high-end e-bike! Vyber overtreft alle verwachtingen en dit model laat zien waar wij voor staan.

- ✓ Extreem krachtige Vyber E-silence Comfort middenmotor.
- ✓ Krachtige en goed te doseren Shimano schijfremmen die werken op hydraulische oliedruk.
- ✓ Stijlvol achterlicht geïntegreerd in de bagagedrager.
- ✓ Batterij geïntegreerd in het frame. Eenvoudig uitneembaar.
- ✓ Vyber Xperience display + stuurbediening.



Ride E1 Pro Special Edition



Kleur: Sage Green
Framemaat heren: 57 cm / 61 cm
Framemaat dames: 49 cm / 53 cm / 57 cm
Display: Vyber Xperience display + stuurbediening



Uitgerust met Vyber **E-silence Comfort** middenmotor



MAXIMALE KOPPEL
80 Nm

MAXIMALE SUPPORT
400%

FLUISTERSTIL
Ssst..

Intube Long Range 420wh	
10.5 Ah	€ 2.499
ECO MODE	60 KM
TURBO MODE	35 KM

Intube Power Range 520wh	
14.5 Ah	€ 2.699
ECO MODE	135 KM
TURBO MODE	60 KM

Intube Ridiculous Range 600wh	
16.75 Ah	€ 2.899
ECO MODE	160 KM
TURBO MODE	80 KM

NIEUW

Batterij geïntegreerd in het frame. Eenvoudig uitneembaar.

Onze nieuwe superpower! Pro en go.



Ride E1 Pro Predator Black

vanaf € 2.799

Doorbreek alle grenzen met deze hoogwaardig afgewerkte e-bike. Deze comfortabele e-bike is gemaakt voor iedereen die ver weg of hogerop wil.

- ✓ Extreem krachtige Vyber E-silence Comfort+ middenmotor met Direct Drive Technology.
- ✓ Krachtige en goed te doseren Shimano schijfremmen die werken op hydraulische oliedruk.
- ✓ Stijlvol achterlicht geïntegreerd in de bagagedrager.
- ✓ Batterij geïntegreerd in het frame. Eenvoudig uitneembaar.
- ✓ Hoogwaardig Xperience Color kleurendisplay.



Ride E1 Pro Predator Black



Kleur: Predator Black
Framemaat heren: 57 cm / 61 cm
Framemaat dames: 49 cm / 53 cm / 57 cm
Display: Vyber Xperience Color display + stuurbediening



Uitgerust met Vyber **E-silence Comfort +** middenmotor



MAXIMALE KOPPEL
80 Nm

MAXIMALE SUPPORT
400%

FLUISTERSTIL
Ssst..

DIRECT DRIVE ASSIST
10 ms

Intube Long Range 420wh

10.5 Ah	€ 2.799
ECO MODE	60 KM
TURBO MODE	35 KM

Intube Power Range 520wh

14.5 Ah	€ 2.999
ECO MODE	110 KM
TURBO MODE	60 KM

Intube Ridiculous Range 600wh

16.75 Ah	€ 3.199
ECO MODE	160 KM
TURBO MODE	80 KM

NIEUW

Batterij geïntegreerd in het frame. Eenvoudig uitneembaar.

Onze nieuwe superpower! Pro en go.



Ride E1 Pro Daisy White

vanaf € 2.799

Doorbreek alle grenzen met deze hoogwaardig afgewerkte e-bike. Deze comfortabele e-bike is gemaakt voor iedereen die ver weg of hogerop wil.

- ✓ Extreem krachtige Vyber E-silence Comfort+ middenmotor met Direct Drive Technology.
- ✓ Krachtige en goed te doseren Shimano schijfremmen die werken op hydraulische oliedruk.
- ✓ Stijlvol achterlicht geïntegreerd in de bagagedrager.
- ✓ Batterij geïntegreerd in het frame. Eenvoudig uitneembaar.
- ✓ Hoogwaardig Xperience Color kleurendisplay.



Uitgerust met Vyber **E-silence Comfort +** middenmotor



MAXIMALE KOPPEL
80 Nm

MAXIMALE SUPPORT
400%

FLUISTERSTIL
Ssst..

DIRECT DRIVE ASSIST
10 ms

Ride E1 Pro Daisy White



Hydraulische Shimano schijfremmen

7 versnellingen Shimano Nexus

Kleur: Daisy White
 Framemaat dames: 49 cm / 53 cm / 57 cm
 Display: Vyber Xperience Color display + stuurbediening



NIEUW

Batterij geïntegreerd in het frame. Eenvoudig uitneembaar.

Intube Long Range 420wh	
10.5 Ah	€ 2.799
ECO MODE	60 KM
TURBO MODE	35 KM

Intube Power Range 520wh	
14.5 Ah	€ 2.999
ECO MODE	110 KM
TURBO MODE	60 KM

Intube Ridiculous Range 600wh	
16.75 Ah	€ 3.199
ECO MODE	160 KM
TURBO MODE	80 KM

Vol opties. Vol vermogen!



Ride E1 Pro Belt Pearl Grey

vanaf € 3.099

De ultieme comfortfiets met geruisloze riemaandrijving. Hierdoor fiets je nóg stiller, nóg duurzamer en nóg lichter. Verruim je horizon en laat je verrassen door de E1 Pro Belt.

- ✓ Een e-bike met riemaandrijving is stil, soepel en onderhoudsarm.
- ✓ Extreem krachtige Vyber E-silence Comfort+ middenmotor met Direct Drive Technology.
- ✓ Krachtige en goed te doseren Shimano schijfremmen die werken op hydraulische oliedruk.
- ✓ Batterij geïntegreerd in het frame. Eenvoudig uitneembaar.
- ✓ Hoogwaardig Xperience Color kleurendisplay.



Uitgerust met Vyber **E-silence Comfort+** middenmotor



 **MAXIMALE KOPPEL**
80 Nm

 **MAXIMALE SUPPORT**
400%

 **FLUISTERSTIL**
Ssst..



 **DIRECT DRIVE ASSIST**
10 ms



Ride E1 Pro Belt Pearl Grey





Kleur: Pearl Grey
Framemaat heren: 57 cm / 61 cm
Framemaat dames: 49 cm / 53 cm / 57 cm
Display: Vyber Xperience Color display + stuurbediening



Intube Long Range 420wh	
 10.5 Ah	€ 3.099
 ECO MODE	60 KM
 TURBO MODE	35 KM

Intube Power Range 520wh	
 14.5 Ah	€ 3.299
 ECO MODE	110 KM
 TURBO MODE	60 KM

Intube Ridiculous Range 600wh	
 16.75 Ah	€ 3.499
 ECO MODE	160 KM
 TURBO MODE	80 KM



NIEUW
Batterij geïntegreerd in het frame. Eenvoudig uitneembaar.



Ride E1 Lite



Ride E1



Ride S1 Pro



Ride S1 Pro Belt



Kleur	Shiny Onyx Black Silent Grey
Motor	Vyber E-silence Breeze middenmotor (65 Nm)
Display	Vyber Xperience display + stuurbediening
Connected Ride ready	Nee
Uitvoering	Dames- en herenmodel
Framemaat dames (cm)	49, 53, 57
Framemaat heren (cm)	57, 61
Gewicht	24.4 kg (exclusief batterij)
Uitneembare batterij	Ja
Merk & type versnelling	Naaf (Shimano Nexus)
Aantal versnellingen	7
Lage instap	Ja
Soort vering	Voorvork (inclusief lock-out), zadelpen
Soort remmen	Hydraulisch (Shimano schijfremmen)
Verlichting	Axa Blueline & interne fietsaccuverlichting
Banden	Schwalbe anti-lek banden
Handvatten	Pro Grip
Type sensoren motor	Kracht- en rotatiesensor
Ondersteuningsstanden motor	5
Meeloopfunctie	Ja, tot 5 km per uur
Slot	AXA Defender ART ** gecertificeerd

Kleur	Shiny Night Black/Blue Shiny Pearl Black/Red
Motor	Vyber Comfort+ middenmotor (80 Nm)
Display	Vyber Xperience display + stuurbediening
Connected Ride ready	Ja
Uitvoering	Dames- en herenmodel
Framemaat dames (cm)	49, 53, 57
Framemaat heren (cm)	57, 61
Gewicht	24.4 kg (exclusief batterij)
Uitneembare batterij	Ja
Merk & type versnelling	Naaf (Shimano Nexus)
Aantal versnellingen	7
Lage instap	Ja
Soort vering	Voorvork (inclusief lock-out), zadelpen
Soort remmen	Hydraulisch (Shimano schijfremmen)
Verlichting	Axa Blueline & interne fietsaccuverlichting
Banden	Schwalbe anti-lek banden
Handvatten	Pro Grip
Type sensoren motor	Kracht- en rotatiesensor
Ondersteuningsstanden motor	5
Meeloopfunctie	Ja, tot 5 km per uur
Slot	AXA Defender ART ** gecertificeerd

Kleur	Matt Night Black
Motor	Vyber Comfort middenmotor (80 Nm)
Display	Vyber Xperience display + stuurbediening
Connected Ride ready	Nee
Uitvoering	Dames- en herenmodel
Framemaat dames (cm)	49, 53, 57
Framemaat heren (cm)	57, 61
Gewicht	26 kg (exclusief batterij)
Uitneembare batterij	Ja
Merk & type versnelling	Naaf (Shimano Nexus)
Aantal versnellingen	7
Lage instap	Ja
Soort vering	Voorvork (inclusief lock-out), zadelpen
Soort remmen	Hydraulisch (Shimano schijfremmen)
Verlichting	Axa Blueline & geïntegreerde bagagedrager verlichting
Banden	Schwalbe anti-lek banden
Handvatten	Pro Grip
Type sensoren motor	Kracht- en rotatiesensor
Ondersteuningsstanden motor	5
Meeloopfunctie	Ja, tot 5 km per uur
Slot	ABUS ART ** gecertificeerd

Kleur	Shiny Pearl Grey/White
Motor	Vyber Comfort+ middenmotor (80 Nm)
Display	Vyber Xperience Color display + stuurbediening
Connected Ride ready	Nee
Uitvoering	Dames- en herenmodel
Framemaat dames (cm)	49, 53, 57
Framemaat heren (cm)	57, 61
Gewicht	26 kg (exclusief batterij)
Uitneembare batterij	Ja
Merk & type versnelling	Naaf (Shimano Nexus)
Aantal versnellingen	7
Lage instap	Ja
Soort vering	Voorvork (inclusief lock-out), zadelpen
Soort remmen	Hydraulisch (Shimano schijfremmen)
Verlichting	Axa Blueline & geïntegreerde bagagedrager verlichting
Banden	Schwalbe anti-lek banden
Handvatten	Pro Grip
Type sensoren motor	Kracht- en rotatiesensor
Ondersteuningsstanden motor	6 (inclusief AUTO stand)
Meeloopfunctie	Ja, tot 5 km per uur
Slot	ABUS ART ** gecertificeerd

Kleur	Sage Green
Motor	Vyber Comfort middenmotor (80 Nm)
Display	Vyber Xperience display + stuurbediening
Connected Ride ready	Nee
Uitvoering	Dames- en herenmodel
Framemaat dames (cm)	49, 53, 57
Framemaat heren (cm)	57, 61
Gewicht	26 kg (exclusief batterij)
Uitneembare batterij	Ja
Merk & type versnelling	Naaf (Shimano Nexus)
Aantal versnellingen	7
Lage instap	Ja
Soort vering	Voorvork, zadelpen
Soort remmen	Hydraulisch (Shimano schijfremmen)
Verlichting	Axa Blueline & geïntegreerde bagagedrager verlichting
Banden	Vredestein anti-lek banden
Handvatten	Pro Grip
Type sensoren motor	Kracht- en rotatiesensor
Ondersteuningsstanden motor	5
Meeloopfunctie	Ja, tot 5 km per uur
Slot	AXA Block XXL ART** gecertificeerd



Ride E1 Pro Special Edition



Ride E1 Pro



Ride E1 Pro



Ride E1 Pro Belt



Kleur	Shiny Predator Black
Motor	Vyber Comfort+ middenmotor (80 Nm)
Display	Vyber Xperience Color display + stuurbediening
Connected Ride ready	Nee
Uitvoering	Dames- en herenmodel
Framemaat dames (cm)	49, 53, 57
Framemaat heren (cm)	57, 61
Gewicht	26 kg (exclusief batterij)
Uitneembare batterij	Ja
Merk & type versnelling	Naaf (Shimano Nexus)
Aantal versnellingen	7
Lage instap	Ja
Soort vering	Voorvork (inclusief lock-out), zadelpen
Soort remmen	Hydraulisch (Shimano schijfremmen)
Verlichting	Axa Blueline & geïntegreerde bagagedrager verlichting
Banden	Schwalbe anti-lek banden
Handvatten	Leder
Type sensoren motor	Kracht- en rotatiesensor
Ondersteuningsstanden motor	6 (inclusief AUTO stand)
Meeloopfunctie	Ja, tot 5 km per uur
Slot	AXA Block XXL ART** gecertificeerd

Kleur	Daisy White
Motor	Vyber Comfort+ middenmotor (80 Nm)
Display	Vyber Xperience Color display + stuurbediening
Connected Ride ready	Nee
Uitvoering	Damesmodel
Framemaat dames (cm)	49, 53, 57
Framemaat heren (cm)	-
Gewicht	26 kg (exclusief batterij)
Uitneembare batterij	Ja
Merk & type versnelling	Naaf (Shimano Nexus)
Aantal versnellingen	7
Lage instap	Ja
Soort vering	Voorvork (inclusief lock-out), zadelpen
Soort remmen	Hydraulisch (Shimano schijfremmen)
Verlichting	Axa Blueline & geïntegreerde bagagedrager verlichting
Banden	Schwalbe anti-lek banden
Handvatten	Leder
Type sensoren motor	Kracht- en rotatiesensor
Ondersteuningsstanden motor	6 (inclusief AUTO stand)
Meeloopfunctie	Ja, tot 5 km per uur
Slot	AXA Block XXL ART** gecertificeerd

Kleur	Shiny Pearl Grey
Motor	Vyber Comfort+ middenmotor (80 Nm)
Display	Vyber Xperience Color display + stuurbediening
Connected Ride ready	Nee
Uitvoering	Dames- en herenmodel
Framemaat dames (cm)	49, 53, 57
Framemaat heren (cm)	57, 61
Gewicht	26 kg (exclusief batterij)
Uitneembare batterij	Ja
Merk & type versnelling	Naaf (Shimano Nexus)
Aantal versnellingen	7
Lage instap	Ja
Soort vering	Voorvork (inclusief lock-out), zadelpen
Soort remmen	Hydraulisch (Shimano schijfremmen)
Verlichting	Axa Blueline & geïntegreerde bagagedrager verlichting
Banden	Schwalbe anti-lek banden
Handvatten	Leder
Type sensoren motor	Kracht- en rotatiesensor
Ondersteuningsstanden motor	6 (inclusief AUTO stand)
Meeloopfunctie	Ja, tot 5 km per uur
Slot	AXA Block XXL ART** gecertificeerd

Kleur	Shiny Pearl Grey
Motor	Vyber Comfort+ middenmotor (80 Nm)
Display	Vyber Xperience Color display + stuurbediening
Connected Ride ready	Nee
Uitvoering	Dames- en herenmodel
Framemaat dames (cm)	49, 53, 57
Framemaat heren (cm)	57, 61
Gewicht	26 kg (exclusief batterij)
Uitneembare batterij	Ja
Merk & type versnelling	Naaf (Shimano Nexus)
Aantal versnellingen	7
Lage instap	Ja
Soort vering	Voorvork (inclusief lock-out), zadelpen
Soort remmen	Hydraulisch (Shimano schijfremmen)
Verlichting	Axa Blueline & geïntegreerde bagagedrager verlichting
Banden	Schwalbe anti-lek banden
Handvatten	Leder
Type sensoren motor	Kracht- en rotatiesensor
Ondersteuningsstanden motor	6 (inclusief AUTO stand)
Meeloopfunctie	Ja, tot 5 km per uur
Slot	AXA Block XXL ART** gecertificeerd



VYBER
E-BIKES

ENJOY YOUR RIDE



@Vybercycles

hello@vyber.com / +31(0)546 2411 99 / Industrieweg 9 / 7641 AT Wierden / The Netherlands

Versie 5.5, uitgave 2023 / Vyber.com, alle rechten voorbehouden
Niets uit deze uitgave mag zonder toestemming van de uitgever worden gepubliceerd.

vyber.com